

### Ulica Ogrodowa (kategoria ruchu KR1) - Przekrój poprzeczny

jezdni od km 0+000.00 do km 0+030.00  
jezdni od km 0+116.45 do km 0+149.60

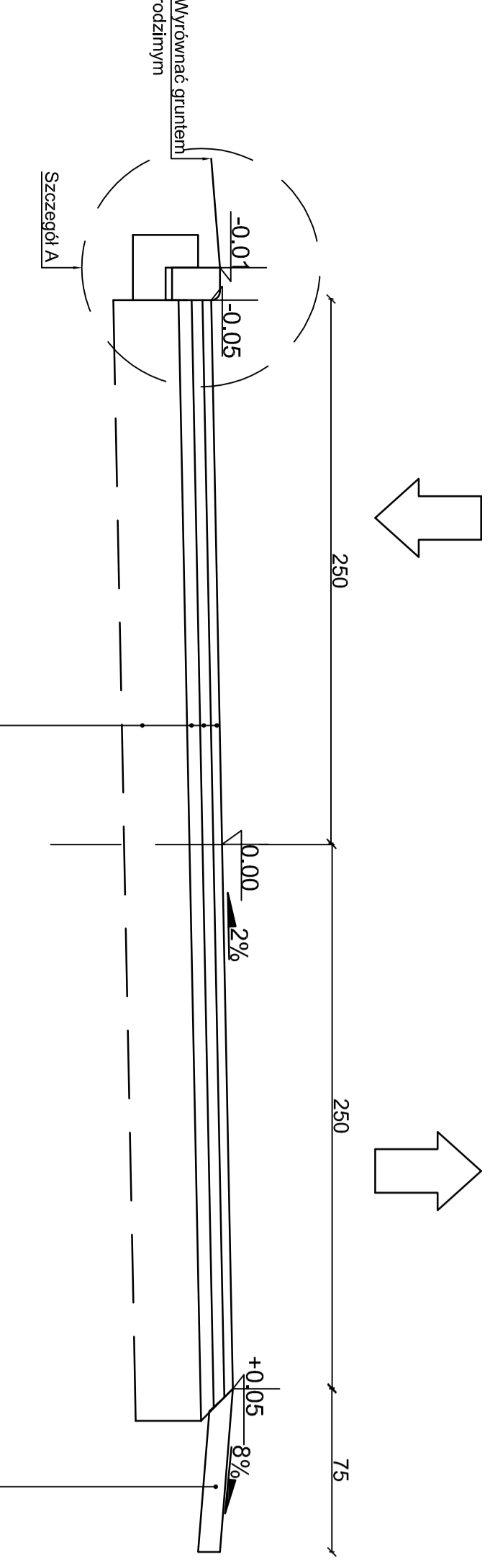

### Ulica Ogrodowa (kategoria ruchu KR1) - Przekrój poprzeczny

jezdni od km 0+030.00 do km 0+047.00

przejsięcie ze spadku lewostronnego na prawostronny

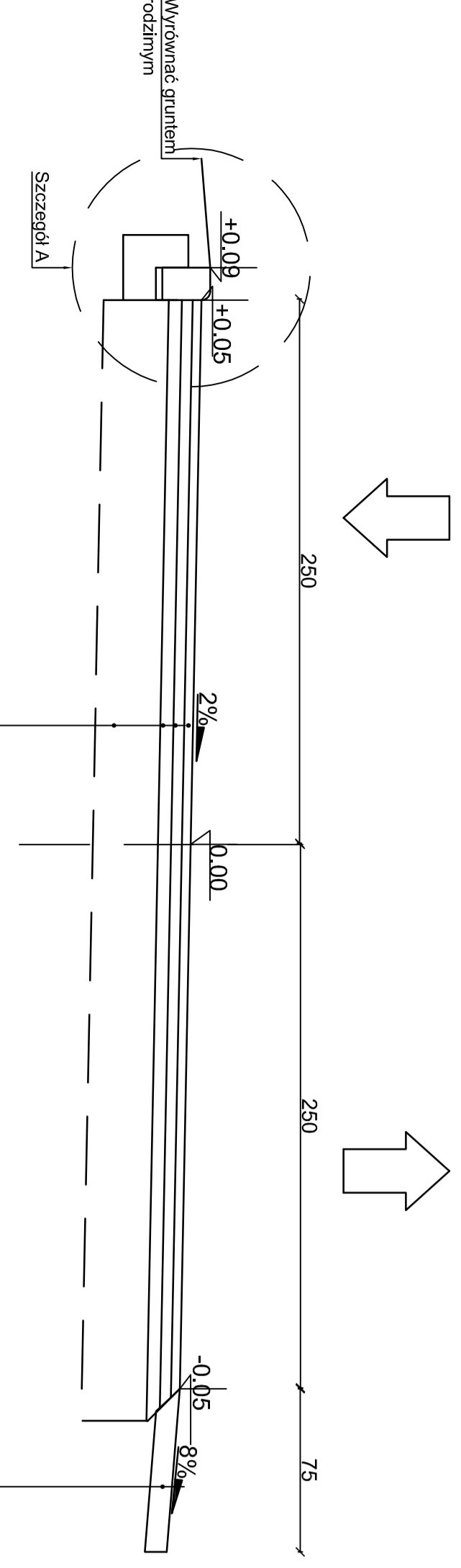

### Ulica Ogrodowa (kategoria ruchu KR1) - Przekrój poprzeczny

jezdni od km 0+047.00 do km 0+116.45  
od km 0+149.60 do km 0+210.00

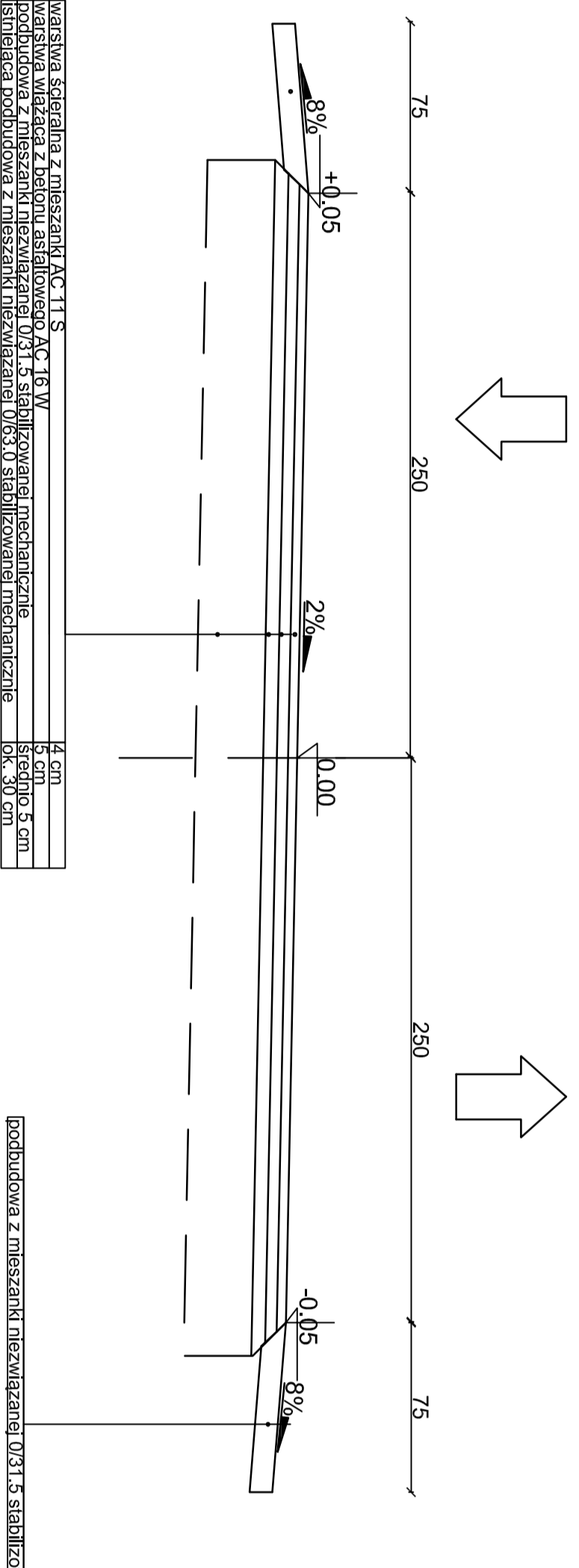

### Ulica Ogrodowa (kategoria ruchu KR1) - Przekrój poprzeczny

jezdni od km 0+210.00 do km 0+230.40

zmiana szerokości z 5.0 do 4.5- uspokojenie ruchu

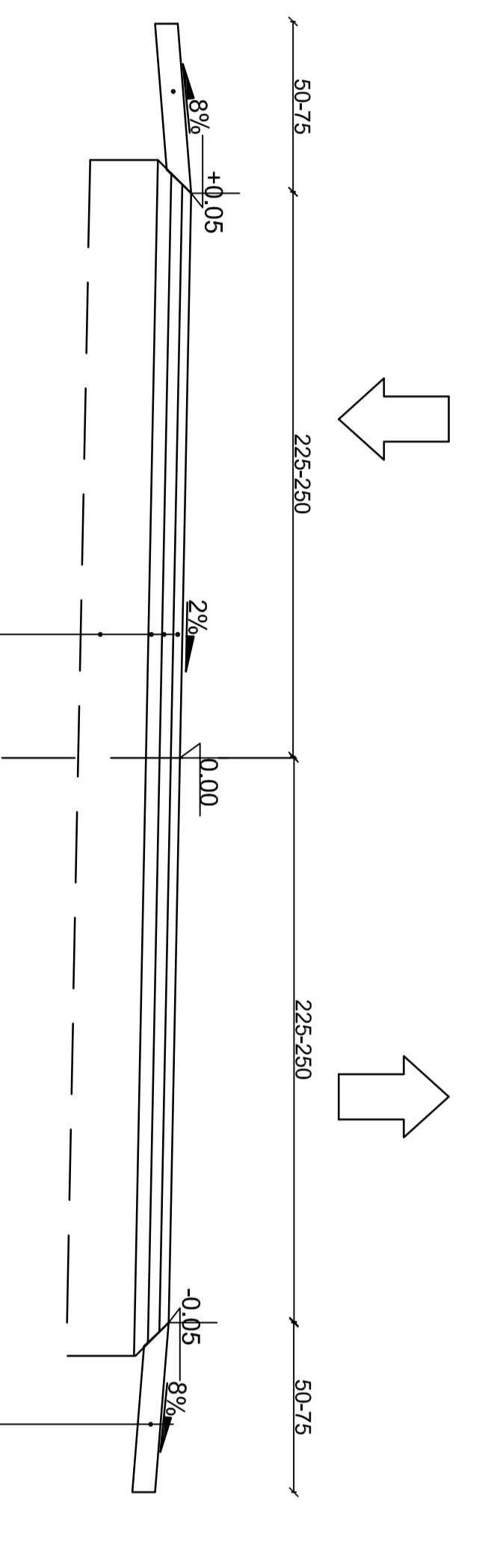

### Ulica Ogrodowa (kategoria ruchu KR1) - Przekrój poprzeczny

jezdni od km 0+230.40 do km 0+259.65

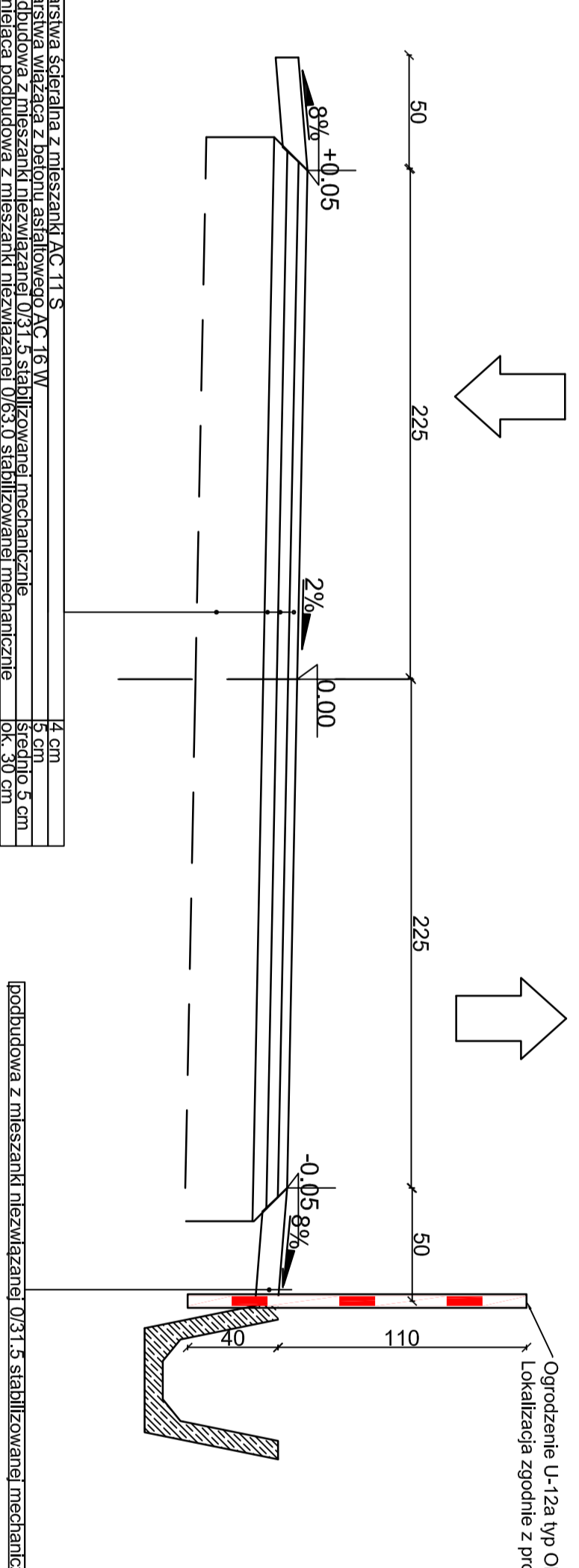

### Ulica Ogrodowa (kategoria ruchu KR1) - Przekrój poprzeczny

jezdni od km 0+259.65 do km 0+275.00

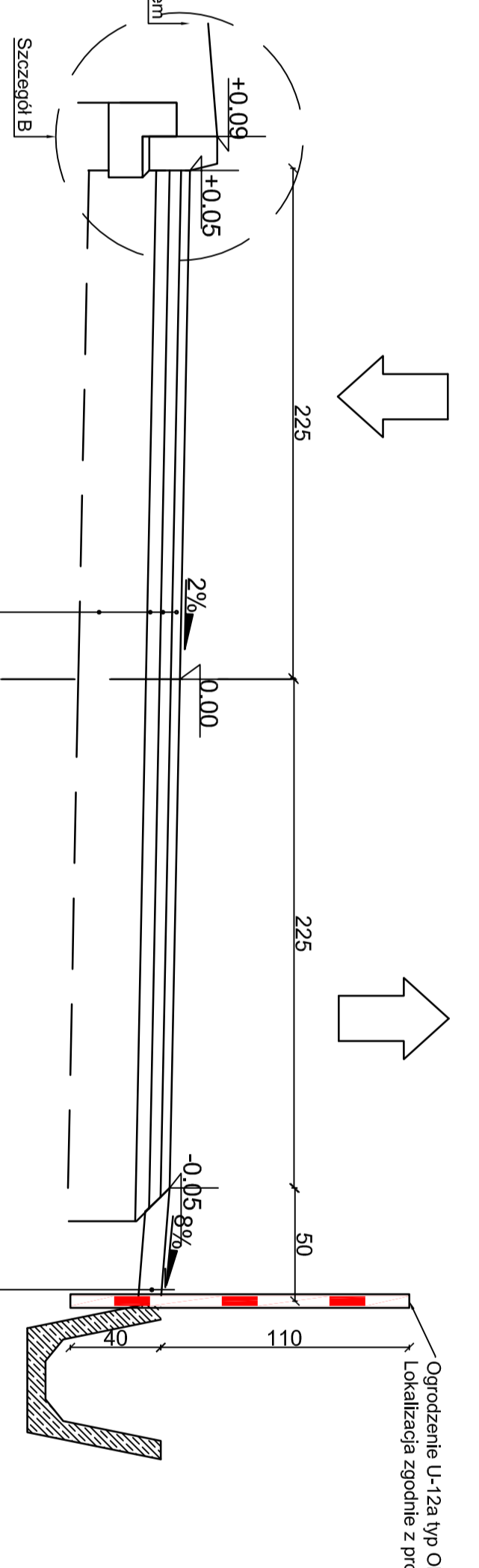

### Ulica Ogrodowa (kategoria ruchu KR1) - Przekrój poprzeczny

jezdni od km 0+275.00 do km 0+320.00

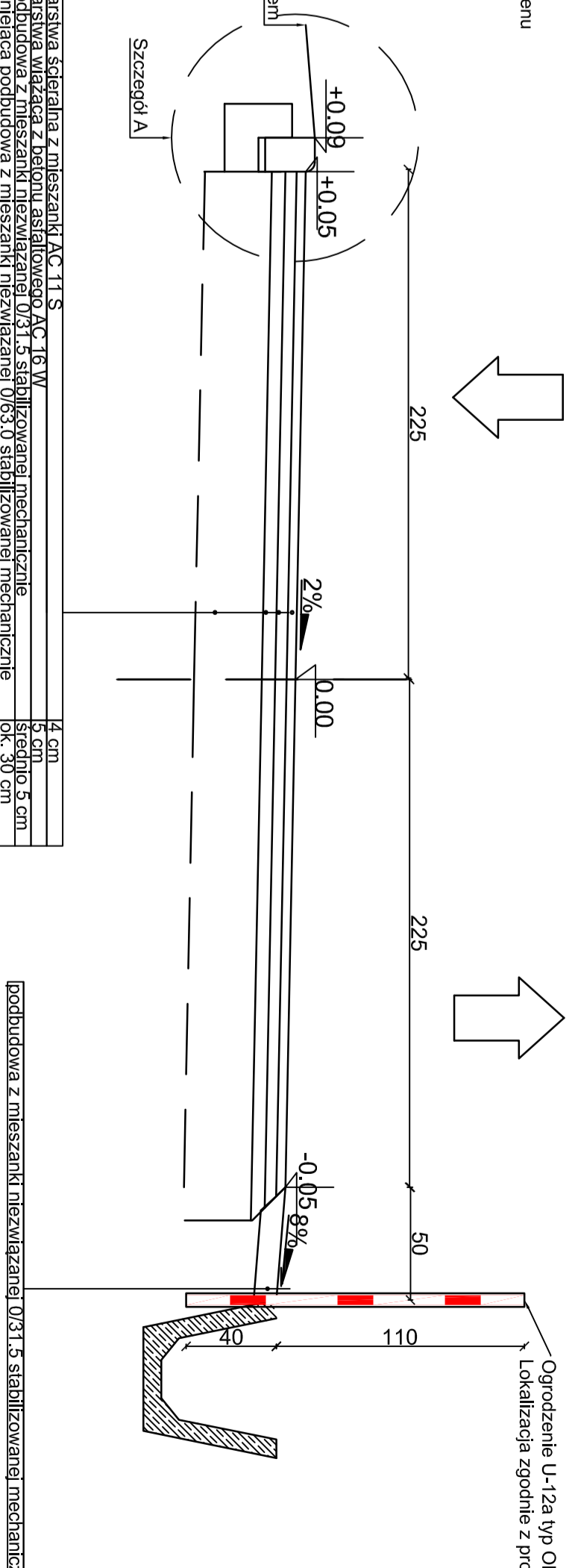

### Ulica Ogrodowa (kategoria ruchu KR1) - Przekrój poprzeczny

jezdni od km 0+320.00 do km 0+349.63

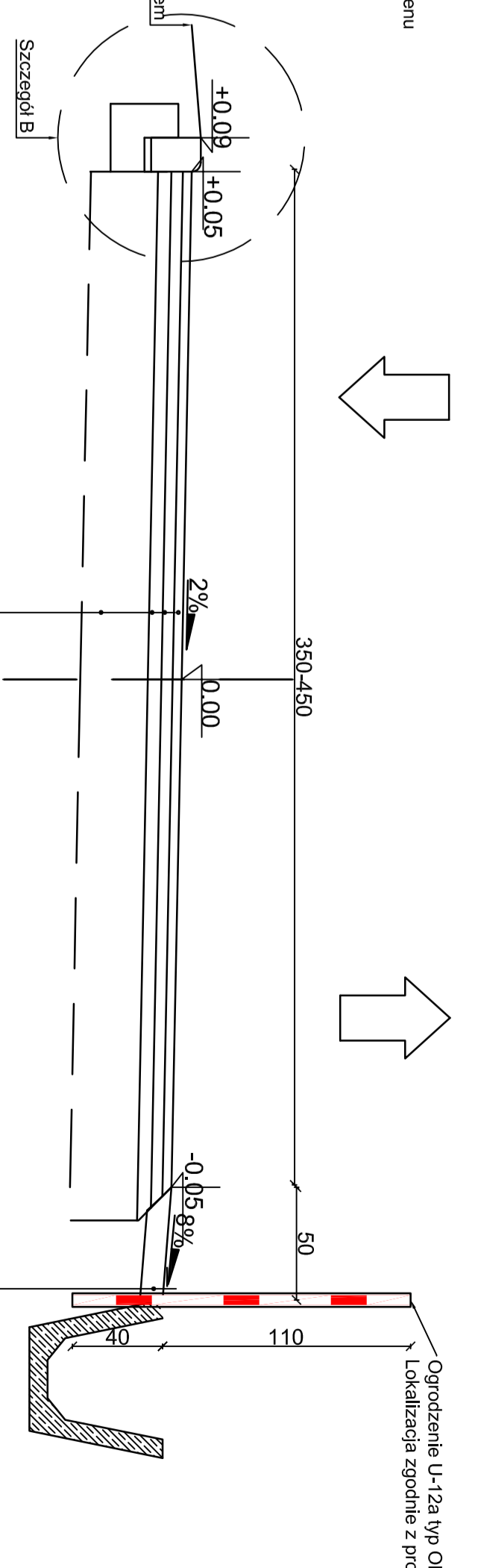

 <p>ST PROJEKT Arch. Szymek K99/78-25-100 Wesołowa NIP 6690010969 tel 600 319 265</p>	
Investor:	Gmina Wodowice z/s. ul. Krakowska 26 42-421 Wodowice
Nazwa i adres inwestycji:	Przebudowa drogi ul. Ogrodowej w Ruchlewie od skrzyżowania z ul. Brzozową w kierunku miejscowości Słabka drogą odc. 0000 Ruchlewie
Adres inwestycji:	Ruchlewie, skrzyżowanie z ul. Brzozową, 1582/26, 1582/1, 1582/1
Studium:	Brak
Nazwa i adres wykonawcy:	DROGOWA
Numer i data projektu:	Przebieg 08.2018
Przebieg i data wykonania:	Stadek-125
Zagospodarowanie i inne informacje:	Przebieg-125
Autorka projektu:	mgr inż. Jacek Szymek
Przebieg i data wykonania:	mgr inż. Jacek Szymek
Przebieg i data wykonania:	mgr inż. Jacek Szymek
Przebieg i data wykonania:	mgr inż. Jacek Szymek